

R15003001

Drehmomentvervielfältiger Ford



GEDORE Automotive GmbH

Breslauer Straße 41
78166 - Donaueschingen
Postfach 1329
78154 Donaueschingen - GERMANY
☎ +49 (0) 771 / 8 32 23-0
☎ +49 (0) 771 / 8 32 23-90
✉ info.gam@gedore.com



www.gedore-automotive.com



10/2025

R15003001__DE251030.indd

PRODUKTBESCHREIBUNG

R15003001 - Drehmomentvervielfältiger Ford

Passend für Zentralschrauben an der Kurbelwellenriemenscheibe bei Ford 1.0 + 1.1 (Duratec / EcoBoost) 3-Zylinder Benzinmotoren sowie bei 2.0 (Duratorq / EcoBlue) 4-Zylinder-Dieselmotoren mit Zahnriemen im Ölbad.

Verbaut z.B. bei Ford B-MAX (JK), C-MAX II + Grand C-MAX (DXA/CB7/CEU), EcoSport II, Mondeo V (CF, CE, CD) Fiesta VI (CB1, CCN), Focus III, Tourneo Connect + Grand + Custom (V362, V408, B460), Transit + Courier + Connect + Custom (V363, B460, V408, FED, FFD, FCD, FAD, FBD, FY, FZ, F3) und weitere...

Motorcode: B3GA, B7DA, B7DC, B7JA, B7JB, B7JC, B7JE, B7JG, BZJA, FSJB, M0DC, M0JA, M0JB, M1CA, M1CB, M1DA, M1DC, M1DD, M1DH, M1FA, M1JA, M1JC, M1JE, M1JH, M1JJ, M1JL, M1JM, M1JP, M1JU, M2DA, M2DB, M2DC, M2GA, M2GB, P4JA, P4JB, P4JC, P4JD, Q0JA, Q0JB, Q0JC, Q0JD, R0DA, R0DB, SFCA, SFCB, SFCC, SFCD, SFCE, SFCE, SFCE, SFDA, SFDB, SFJA, SFJB, SFJC, SFJD, SFJE, SFJF, SFJH, SFJJ, SFJK, SFJL, SFJN, SFJP, XMJA, XMJB, XMJC, XMJD, XPJA, XPJB, XPJC, XPJD, XYJA, XYJB, XYJC, XYJD, XYJE, XYJF, YYJA, YYJB, YYJC, YYJD, YYJE, YYJF, YYJG.

- Kraftvoller Drehmomentvervielfältiger inkl. Gegenhalter und Steckeinsätze
- Zum fachgerechten Lösen und Festziehen der Zentralschraube an der Kurbelwellenriemenscheibe
- Erforderlich beim Zahnriemenwechsel bzw. der Motoreinstandsetzung
- Übersetzungsverhältnis von 1:5 wie beim Originalwerkzeug
- Ermöglicht einen Drehmomentanzug nach Herstellervorgaben
- Ähnlich zu verwenden wie OEM Nr. 303-1611, 303-1611-01, 303-1611-02

Empfohlenes Zubehör

Umschaltknarre 1/2" - **GEDORE 1993 U-20**, Drehmomentschlüssel 1/2" - **GEDORE 4550-10**

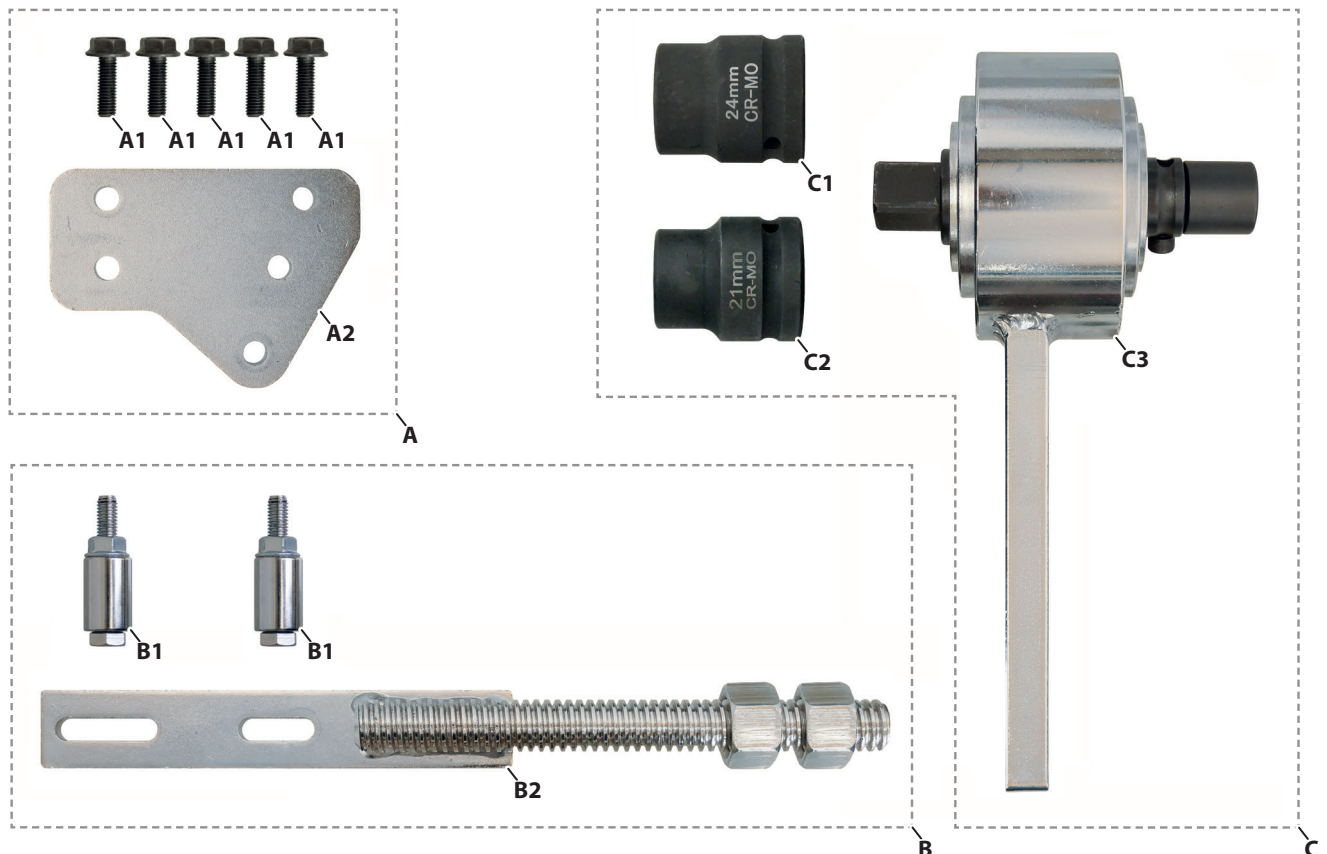

Lieferumfang/ Einzelteilübersicht

Pos.	Beschreibung	Menge	Ähnlich zu verwenden wie OEM Nr.
A	Adapterplatte für Gegenstütze	1	303-1611-02
A1	Befestigungsschraube	5	-
A2	Adapterplatte	1	-
B	Gegenstütze für Drehmomentvervielfältiger	1	303-1611-01
B1	Befestigungsschraube mit Distanzstück	2	-
B2	Gegenstütze	1	-
C	Drehmomentvervielfältiger	1	303-1611
C1	Steckschlüssel SW24	1	-
C2	Steckschlüssel SW21	1	-
C3	Drehmomentvervielfältiger	1	-
i Aufbewahrung: Kunststoffkoffer			

Technische Daten

Antrieb 1/2" (12,5 mm)
 Abtrieb: 3/4" (20 mm)
 Übersetzungsverhältnis: 1: 5
 Steckschlüsseinsätze: Innensechskant 21 + 24 mm
 Gewicht: 7,5 kg

⚠ SICHERHEITSHINWEISE UND VORSCHRIFTEN

- Lesen und verstehen Sie diese Produktinformation **vor der Verwendung** des Spezialwerkzeugs. Diese dient dazu, Sie mit dem Spezialwerkzeug vertraut zu machen für eine **sichere Verwendung**!
- Verwenden Sie das Spezialwerkzeug ähnlich dem Originalwerkzeug, **nach Anleitung und Vorgaben des Fahrzeugherstellers!**
- Verwenden Sie das Spezialwerkzeug **bestimmungsgemäß**, und führen Sie Wartungs- und Reparaturarbeiten **immer** auch unter Beachtung der Vorschriften zur Arbeitssicherheit und Unfallverhütung sowie der Anweisungen des Fahrzeugherstellers durch!
- Kontrollieren Sie das Spezialwerkzeug vor **jeder** Verwendung **sorgfältig** auf Beschädigungen, lose Teile oder unzulässige Änderungen, und verwenden Sie dieses **niemals**, wenn solche festgestellt wurden!
- Überprüfen Sie **vor jeder Verwendung** bewegliche Teile und Gewinde am Spezialwerkzeug auf Verschmutzungen. Gegebenenfalls reinigen und schmieren Sie diese **ausschließlich** mit Molybdändisulfid-Paste, z.B. **KL-0014-0030!**
- Tragen Sie bei der Arbeit, wenn nötig, **immer** Ihre persönliche Schutzausrüstung wie z.B. Schutzbrille, Schutzhandschuhe und Sicherheitsschuhe!
- Unterbrechen Sie **sofort** die Arbeit, wenn Sie sich bei der Verwendung mit dem Spezialwerkzeug unsicher sind, und nehmen Sie **gegebenenfalls** Kontakt mit der **GEDORE Automotive GmbH** auf!
- Entsorgen Sie das Spezialwerkzeug und Verpackungsmaterial umweltgerecht gemäß der gesetzlichen Vorgaben. Erkundigen Sie sich gegebenenfalls bei Ihrer örtlichen Behörde oder der **GEDORE Automotive GmbH** nach umweltfreundlichen Entsorgungsmöglichkeiten!

GEDORE Automotive GmbH

Breslauer Str. 41
78166 Donaueschingen / GERMANY
Tel: +49 771 83 223 0
Fax: +49 771 83 223 90
www.gedore-automotive.com

GEDORE Headquarter:

GEDORE Werkzeugfabrik GmbH & Co. KG

Remscheider Str. 149
42899 Remscheid / GERMANY
Tel: +49 2191 596 900
Fax: +49 2191 596 999
www.gedore.com

GEDORE International:

GEDORE Torque Solutions GmbH

Bertha-Benz-Straße 12
71665 Vaihingen/Enz
GERMANY
Tel: +49 70 42 94 41 0
Fax: +49 70 42 9441 41
www.gedore-torque-solutions.com

GEDORE France SARL

Parc d'activités des Béthunes – La Mare II 10, avenue du Fief – Bâtiment 12
BP 79144 - Saint-Ouen-L'Aumône / 95074 CERGY PONTOISE CEDEX
FRANCE
Tél: +33 1 34 40 16 60
Fax: +33 1 34 40 16 61
www.gedore.fr

GEDORE Polska Sp. z o.o.

Żwirki i Wigury 56, Mikołów
POLAND
Tel: +48 32 738 40-10
Fax: +48 32 738 40-20
www.gedore.pl

GEDORE Tools South Africa (PTY) Ltd.

103 Qashana Khuzwayo Road, Durban / Kwazulu-Natal
New Germany, 3610
SOUTH AFRICA
Tel: +27 3 17 05 35 87
Fax: +27 3 17 05 47 35
www.gedore.co.za

GEDORE Tool Trading Co., Ltd. Shanghai, China

1/F, Block 2, 1358 Pingan Road
Minhang, Shanghai, China 201109
CHINA
Tel: +86 21 33 88 72-58
Fax: +86 21 33 88 72-59
www.gedore.cn

GEDORE Ibèrica S.L., Spain

c/Arangutxi 12, Poligono Industrial de Júndiz
01015 Vitoria Alava
SPAIN
Tel: +34 945 292 262
Fax: +34 945 292 199
www.gedore.es

GEDORE AUSTRIA GmbH

Gedore-Straße 1
8190 Birkfeld
AUSTRIA
Tel: +43 3174 3636 0
Fax: +43 31 74 36 38 320
www.gedore.at

GEDORE Technag BV, Netherlands

Flemingweg 7
2408 AV Alphen aan Den Rijn
NETHERLANDS
Tel: +31 1 72 42 73 50
Fax: +31 1 72 42 73 60
www.gedore.nl

GEDORE India Pvt. Ltd.

Plot No. 148, Sector-3, IMT Manesar
Gurugram, Haryana-122051
INDIA
Tel: +91 124 4087979
www.gedore.in

Ferramentas GEDORE do Brasil S.A.

Rua Vicentina Maria Fidélis, 275 Bairro Vicentina
São Leopoldo - RS - CEP: 93025-340
BRASIL
Tel: +51 35 89 92 00
Fax: +51 35 89 92 22
www.gedore.com.br

GEDORE UK Ltd.

Marston St, Skipton
North Yorkshire BD23 1TF
UNITED KINGDOM
Tel: +44 17 56 70 67 00
Fax: +44 17 56 79 80 83
www.gedoreuk.com

GEDORE Tools Inc. USA

300 Langner Rd., Suite 250
West Seneca, NY 14224
USA
Tel: +1 843 225 5015
www.gedoretools.com